

hover

barcelona lights

A/98

NANS 55 A/98 INDOOR E27

NANS 31.2 A/98 INDOOR E27

MEDITERRANIA 52 A/98 INDOOR LED

NANS 55 A/98 OUTDOOR LED

MARIETTA 32 A/98 OUTDOOR LED

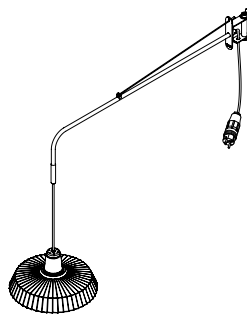
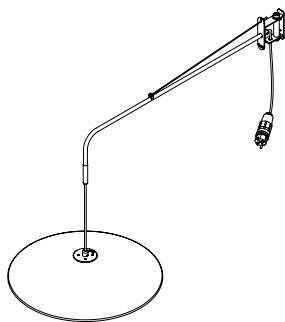
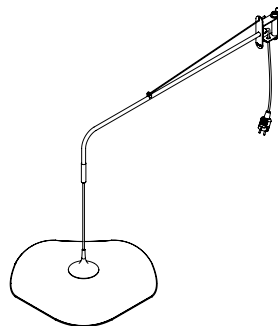
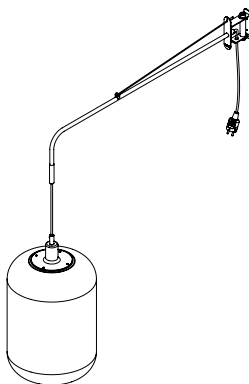
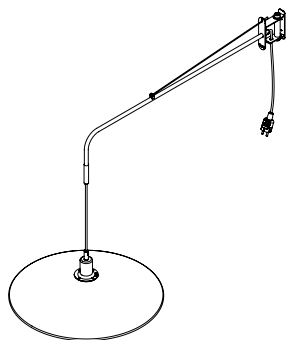

NANS 55 A/98 INDOOR E27 (Bulb not include)

NANS 31.2 A/98 INDOOR E27 (Bulb not include)

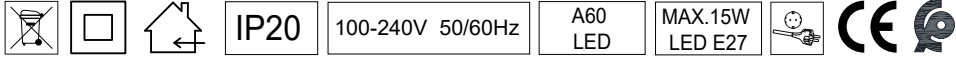

MEDITERRANIA 52 A/98 INDOOR LED

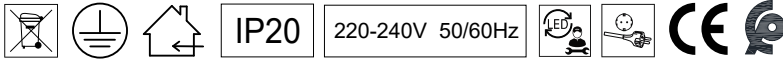

NANS 55 A/98 OUTDOOR LED

MARIETTA 32 A/98 OUTDOOR LED

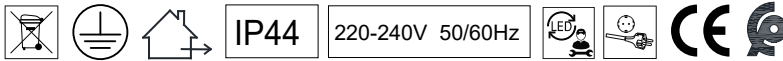

IMPORTANTE

Desconectar de la red antes de ser manipulada y realizar cualquier operacion de limpieza o mantenimiento, manipular sólo cuando se haya enfriado.

IMPORTANT

Disconnect from the mains before handling and perform any cleaning or maintenance operation, handle only when it has cooled down.

IMPORTANT

Débranchez l'appareil avant de le manipuler et d'effectuer toute opération de nettoyage ou d'entretien, ne le manipulez qu'après refroidissement.

WICHTIG

Trennen Sie das Gerät vom Stromnetz, bevor Sie es handhaben, und führen Sie alle Reinigungs- und Wartungsarbeiten erst durch, wenn es abgekühlt ist.

مهم

افضل التيار الكهربائي قبل التعامل مع وحدة الإنارة ويتم تنفيذ أي عملية تنظيف أو صيانة فقط عندما تبرد.



El símbolo de la papelera tachada en el aparato o en el embalaje, indica que el producto al final de su vida deberá eliminarse por separado de los demás desechos.

The crossed-out garbage can symbol on the appliance or on the packaging indicates that the product at the end of its life must be disposed of separately from other waste.

Le symbole de la poubelle barrée sur l'appareil ou sur l'emballage indique que le produit en fin de vie doit être éliminé séparément des autres déchets.

Das Symbol der durchgestrichenen Mülltonne auf dem Gerät oder auf der Verpackung weist darauf hin, dass das Altprodukt getrennt von anderen Abfällen entsorgt werden muss.

يشير رمز سلة المهملات المشطوب عليه على الجهاز أو على العبوة إلى أنه يجب التخلص من المنتج في نهاية عمره الافتراضي بشكل منفصل عن النفايات الأخرى



Luminaria en que la protección contra los choques eléctricos no recae únicamente sobre el aislamiento principal, sino que comprende medidas de seguridad suplementarias, tales como el doble aislamiento o el aislamiento reforzado y en las que no existen medios de puesta a tierra de protección o dependencia de las condiciones de la instalación.

Luminaire in which the protection against electric shock does not rely solely on the main insulation, but includes additional safety measures, such as double insulation or reinforced insulation, and in which there are no means of protective grounding or dependence on the installation conditions.

Luminaire dans lequel la protection contre les chocs électriques n'est pas seulement assurée par l'isolation principale, mais comprend des mesures de sécurité supplémentaires telles que la double isolation ou l'isolation renforcée, et dans lequel il n'y a pas de moyens de mise à la terre de protection ou de dépendance des conditions d'installation.

Leuchte, bei der der Schutz gegen elektrischen Schlag nicht nur durch die Hauptisolierung gewährleistet ist, sondern zusätzliche Sicherheitsmaßnahmen wie doppelte Isolierung oder verstärkte Isolierung umfasst und bei der keine Mittel zur Schutzerdung oder Abhängigkeit von den Installationsbedingungen vorhanden sind.

وحدة إنارة لا تقتصر فيها الحماية ضد الصدمات الكهربائية على العزل الرئيسي فحسب، بل تتضمن تدابير أمان إضافية، مثل العزل المزدوج أو العزل المعزز والتي لا توجد فيها وسيلة للتأريض الوقائي أو الاعتماد على ظروف



Luminaria en que la protección contra los choques eléctricos no recae exclusivamente sobre el aislamiento principal, sino que tienen una medida de seguridad de tal manera que las partes conductoras accesibles no puedan llegar a ser peligrosas en caso de defecto del aislamiento principal.

Luminaire in which the protection against electric shocks is not solely in the primary insulation, but that also has a safety feature so that the accessible wire parts cannot become dangerous in the event of a fault in the primary insulation.

Luminaire dont la protection anti-chocs électriques ne repose pas exclusivement sur l'isolation principale, mais qui comprend une mesure de sécurité complémentaire de sorte que ses parties conductrices accessibles ne risquent pas de devenir dangereuses en cas de défaut de l'isolation principale.

Leuchte, bei der der Schutz vor Stromschlägen nicht ausschließlich auf die Hauptisolierung entfällt, sondern die über eine zusätzliche Sicherheitsmaßnahme verfügt, so dass die zugänglichen leitenden Teile bei einem Defekt der Hauptisolierung keine Gefahr darstellen können.

حاصت ال تيحب نام ال ايصاح يل ع أضيأ يوتحت لب ،طقف ي لوأال لزعل ا يف تيئابره كلال تامدصل ل نام ةي امحل ا اهي ف نوكت ال ي تلال قرانال ا ةءجو
ثودح ةل ا ح يف ةرطخ اهيل ل لوصول ا نكمي ي تلال كلال سأل ا ،ازجأ
حدوث عطل في العزل الأولي



Adecuado para uso en exteriores.

Suitable for wet locations.

Convient aux endroits humides.

Geeignet für Feuchträume.

ي.ج راخ ل ا م ادخت س ال ل ةب س ان م



Adecuado para uso interior.

Suitable for indoor use.

À usage intérieur uniquement.

Nur Für die Nutzung im innenbereich.

ة. ققل غم ل ا نك ام ال ا يف م ادخت س ال ل ةب س ان م

IP44

Protegida contra cuerpos sólidos de más de 1 mm. Protegida contra las proyecciones de agua.

Protected against solid bodies of more than 1 mm. Protected against water projections.

Protégé contre les corps solides de plus de 1 mm. Protégé contre les projections d'eau.

Geschützt gegen Festkörper von mehr als 1 mm. Geschützt gegen Spritzwasser.

حماية ضد الأجسام الصلبة التي يزيد حجمها عن 1 ملم. محمية ضد رذاذ الماء

IP20

Protección ante objetos con diámetro superior a 12mm.Sin protección.

Protection against objects with a diameter of more than 12mm.no protection.

Protection contre les objets d'un diamètre supérieur à 12 mm.pas de protection.

Schutz gegen Gegenstände mit einem Durchmesser von mehr als 12 mm. kein Schutz

حماية ضد الأجسام التي يزيد قطرها عن 12 مم

100-240V 50/60Hz

Tensión de alimentación.

Supply voltage.

220-240V 50/60Hz

Tension d'alimentation.

Versorgungsspannung

إمدادات الطاقة

MAX.15W
LED E27

Typo de lamapara y consumo maximo.

A60 / A90
LED

Type of lamp and maximum power consumption.

Type de lampe et consommation électrique maximale.

Art der Lampe und maximale Leistungsaufnahme.

نوع المصباح و الحد الأقصى لسلطة استهلاكه



Fuente de luz reemplazable por un profesional.

Replaceable light source by a professional.

Source lumineuse remplaçable par un professionnel.

Die Lichtquelle kann von einem Fachmann ausgetauscht werden.

مصدر الضوء قابل للاستبدال بواسطة متخصص



Conexiones tipo Y: Si el cable flexible o cordón de esta luminaria está dañado, debe sustituirse exclusivamente por el fabricante o su servicio técnico o una persona de cualificación equivalente con objeto de evitar cualquier riesgo.

Type Y connections: If the flexible wire or cord of this luminaire is damaged, it must only be replaced by the manufacturer or its technical service or a person with an equivalent qualification in order to avoid any risk.

Raccordements de type Y : si le câble flexible ou le cordon de ce luminaire est endommagé, il doit être remplacé exclusivement par le fabricant, son service technique ou une personne possédant une qualification équivalente en vue d'éviter tout risque

Anschlüsse vom Type Y: Wenn das flexible Kabel oder die Litze dieser Leuchte beschädigt ist, darf es nur durch den Hersteller, seinen technischen Service oder eine gleichwertige Person mit entsprechender Qualifikation ersetzt werden, um eventuelle Risiken zu vermeiden.

في حالة تلف الكابل المرن أو السلك الخاص بوحدة الإنارة، فيجب استبداله حصريًا من قبل الشركة المصنعة أو الخدمة الفنية أو أي شخص لديه مؤهل مماثل: Y الوصلات من النوع-
لتجنب أي مخاطر

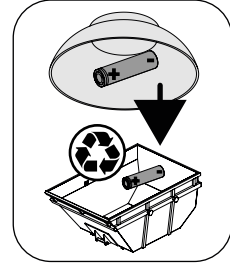
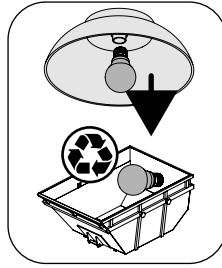
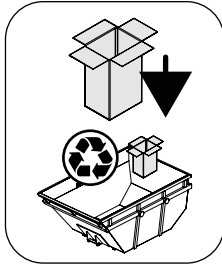

RAEE
6616
WEEE
19406
DE 59577143

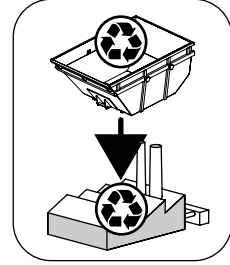
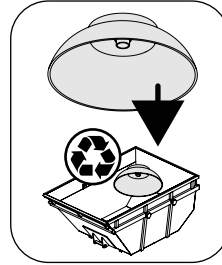

Mantenimiento

Para limpiar la luminaria, usar un paño de algodón ligeramente humedecido en agua.

En caso de avería o incidente con la luminaria, contactar directamente con el establecimiento en que se adquirió.

Maintenance

Use a slightly-wet cotton cloth for cleaning.

In case of malfunction or damage, please contact the retailer who sold the lamp.

Entretien

Pour nettoyer le luminaire, utilisez un chiffon en coton légèrement humidifié d'eau.

En cas d'incident ou de défaillance du luminaire, contactez directement l'établissement où vous l'avez acheté.

Instandhaltung

Zur Reinigung der Leuchte nutzen Sie einen leicht angefeuchteten Baumwoll-Lappen.

Im Falle des Ausfalls oder einer Fehlfunktion der Leuchte setzen Sie sich direkt mit dem Unternehmen in Verbindung bei dem Sie die Leuchte bezogen haben.

الصيانة

لتنظيف وحدة الإنارة، استخدم قطعة قماش قطنية مبللة قليلاً بالماء
في حالة حدوث عطل أو مشكلة بوحدة الإنارة، تواصل مباشرةً مع المتجر الذي اشتريتها منه

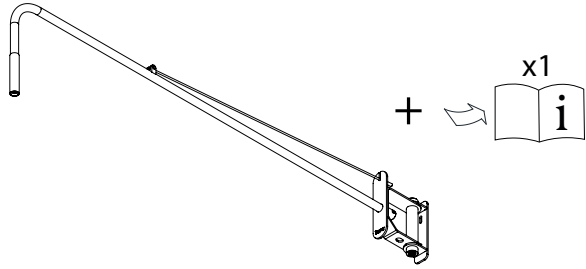
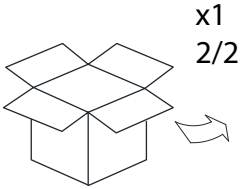
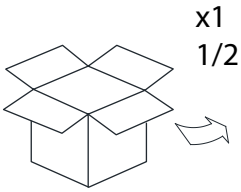

NANS 55 A/98 INDOOR E27

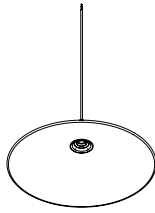

+



NANS 31.2 A/98 INDOOR E27

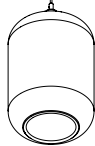

+



MEDITERRANIA 52 A/98 INDOOR LED

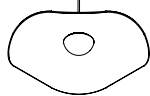

+

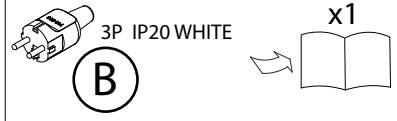

NANS 55 A/98 OUTDOOR LED

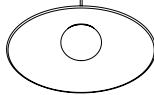

+

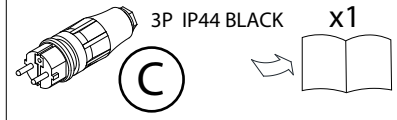

MARIETTA 32 A/98 OUTDOOR LED

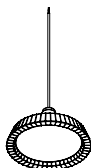

+

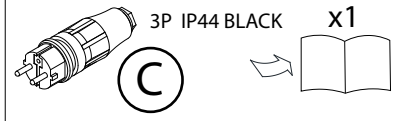



INSTRUCCIONES

1 DIMENSIONES GENERALES OVERALL DIMENSIONS DIMENSIONS GÉNÉRALES ALLGEMEINE MASSE

الأبعاد الكلية

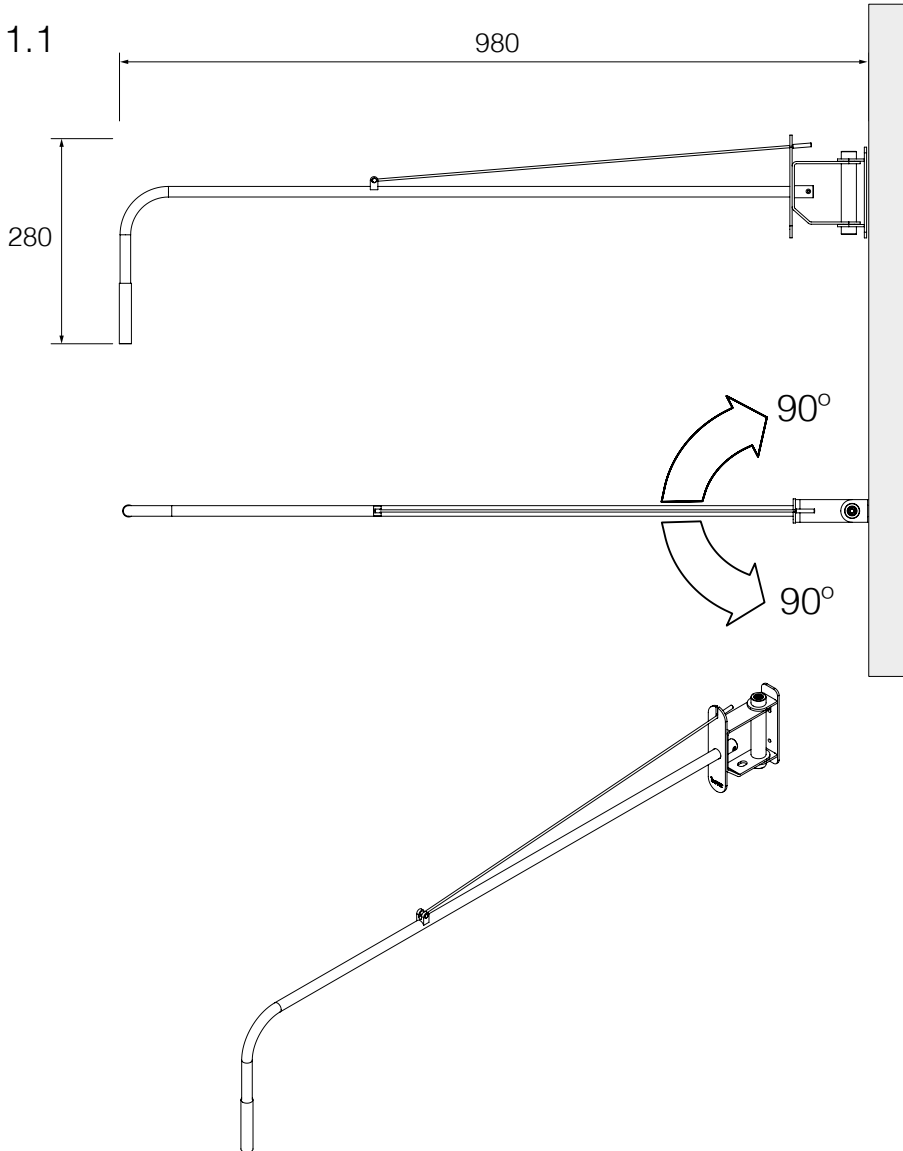

2 INSTALACION BASE PARED
WALL BASE INSTALLATION
INSTALLATION DE LA BASE MURALE
WANDSOCKELMONTAGE

تركيب قاعدة الحائط

2.1

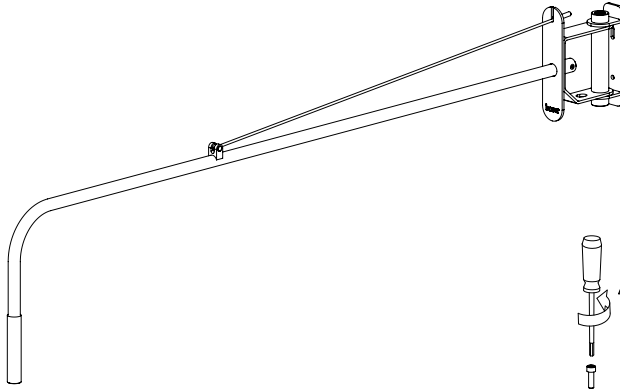

2.2

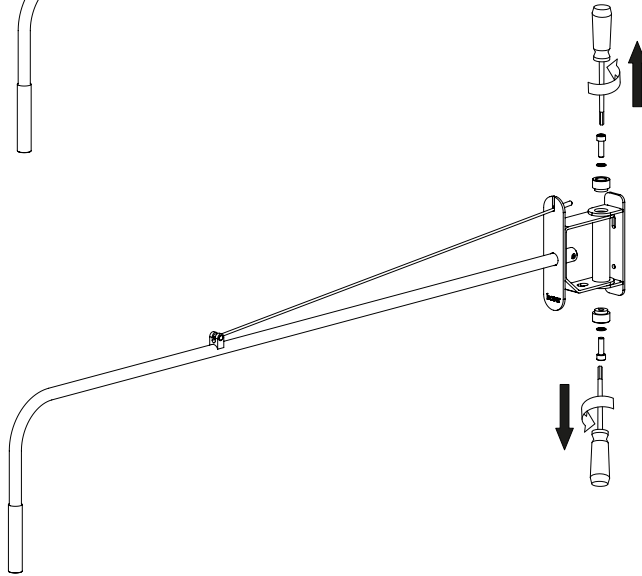

2.3

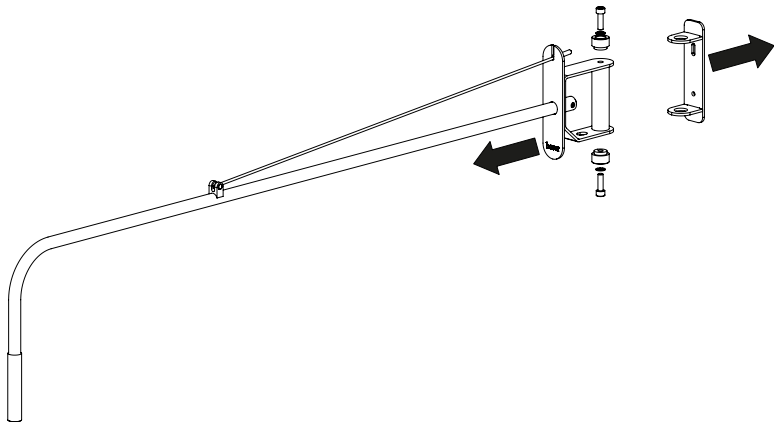

2.1 DIMENSIONES GENERALES
 OVERALL DIMENSIONS
 DIMENSIONS GÉNÉRALES
 ALLGEMEINE MASSE

الأبعاد الكلية

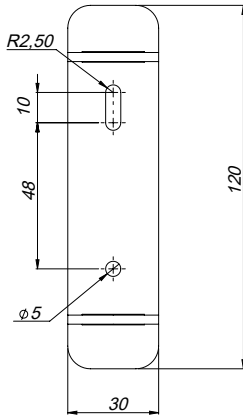

TACOS Y TORNILLOS NO SUSMINISTRADOS
 DOWELS AND SCREWS NOT SUPPLIED
 BOUCHONS ET VIS NON FOURNIS
 DÜBEL UND SCHRAUBEN NICHT IM LIEFERUMFANG
 ENTHALTEN

الخوابير والبراغي غير مضمولة

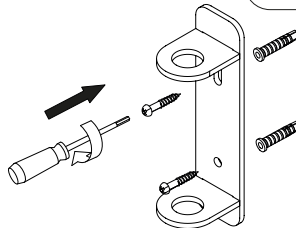

TORNILLO Y TACO
 SCREW AND DOWEL
 VIS ET BOUCHON
 SCHRAUBE UND STECKER
 برغي وخابور

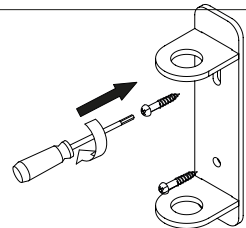

TORNILLO DIRECTO
 DIRECT SCREW
 BOULON DIRECT
 DIREKTSCHRAUBE
 برغي مباشر

2.2

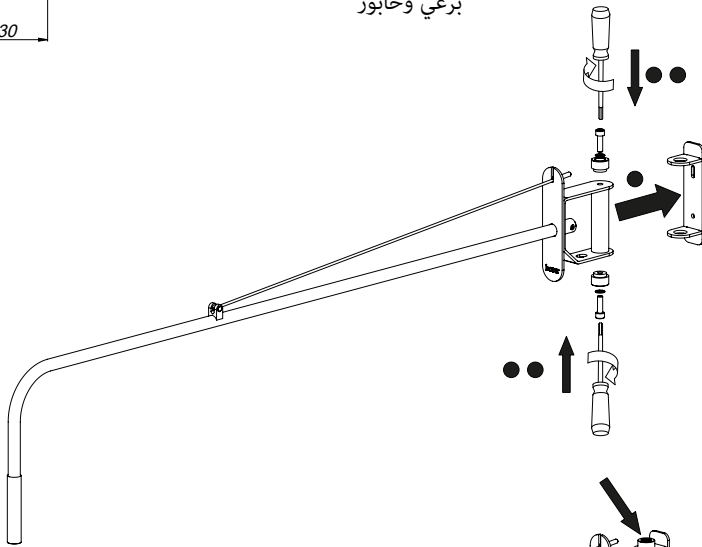

2.3

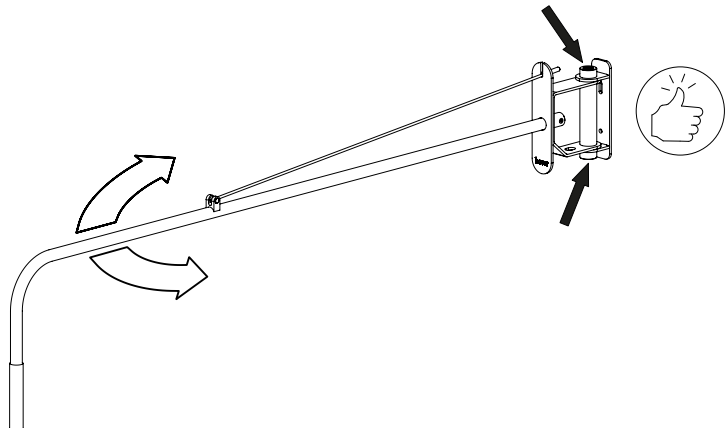

3.1

Nans S/55

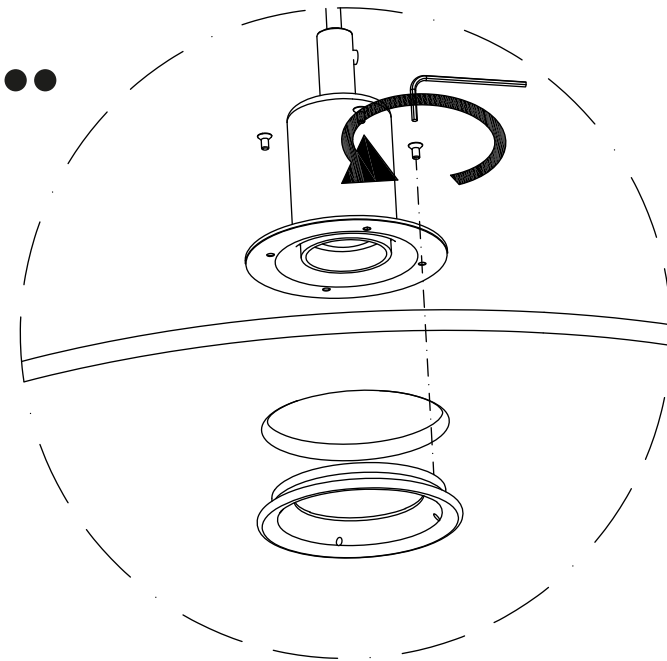
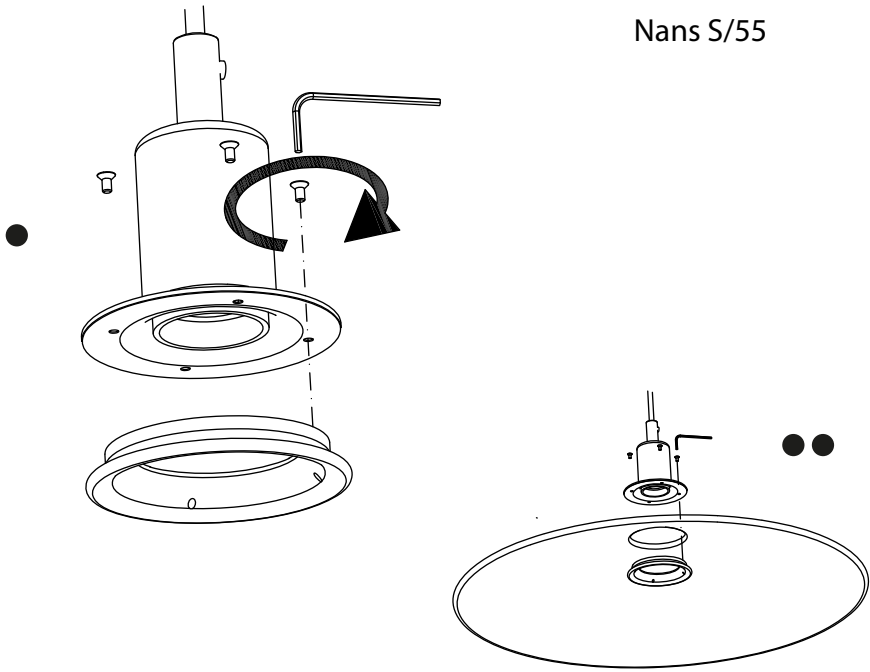

3.2

Nans S/21
Nans S/31
Nans S/31.2

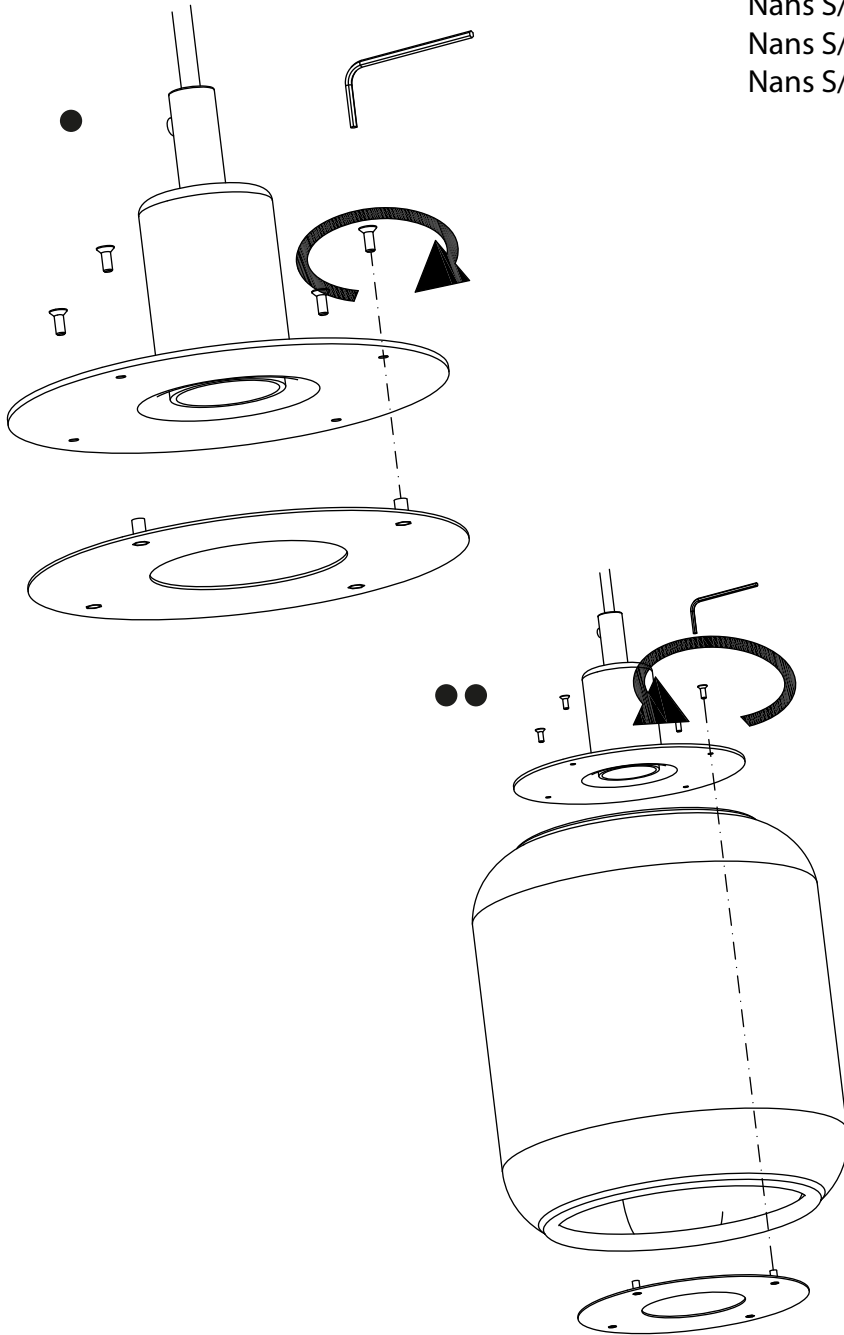

3.3

Nans S/55 LED

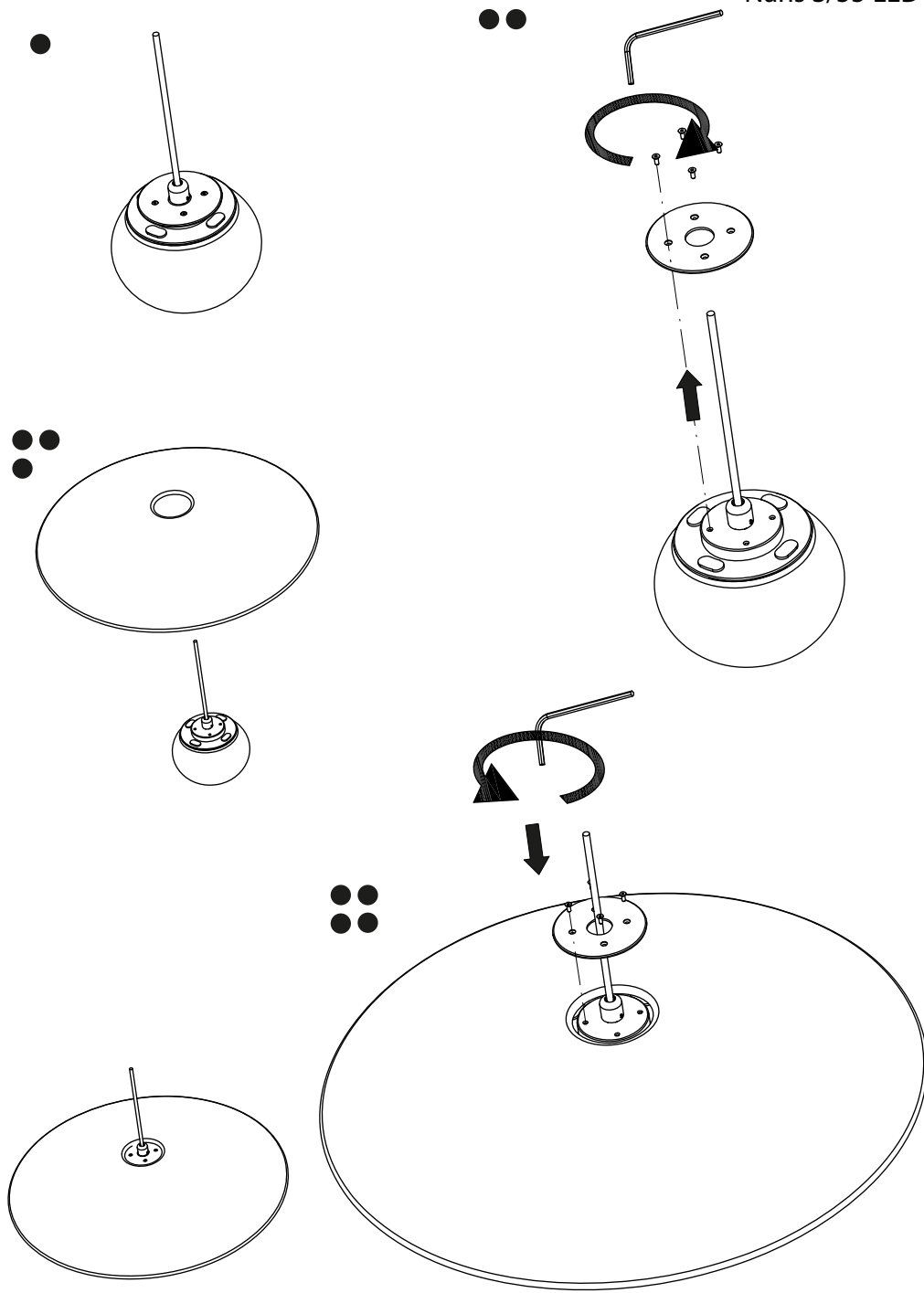

4 INSTALACION DE LA LUMINARIA
LUMINAIRE INSTALLATION
INSTALLATION DU LUMINAIRE
LEUCHTENINSTALLATION
تركيب وحدة الإنارة

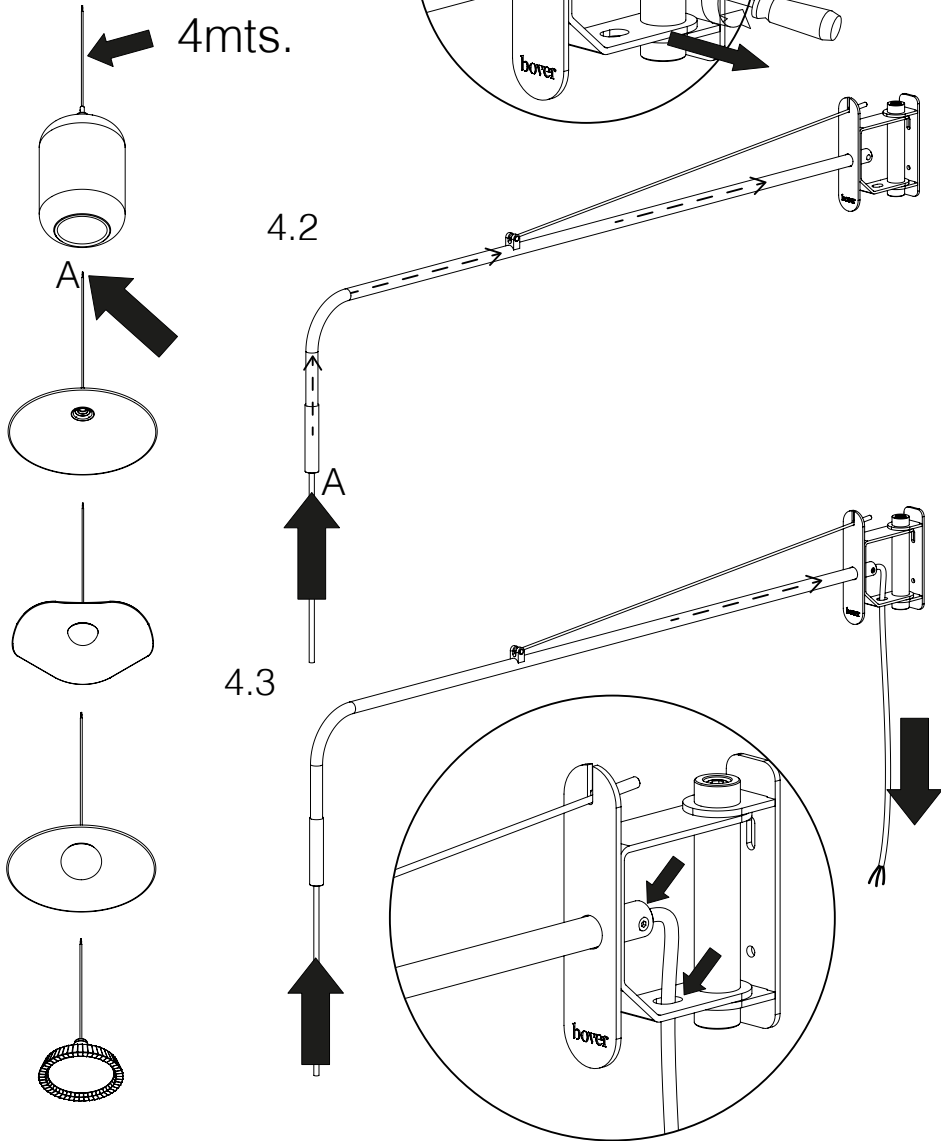

4.4

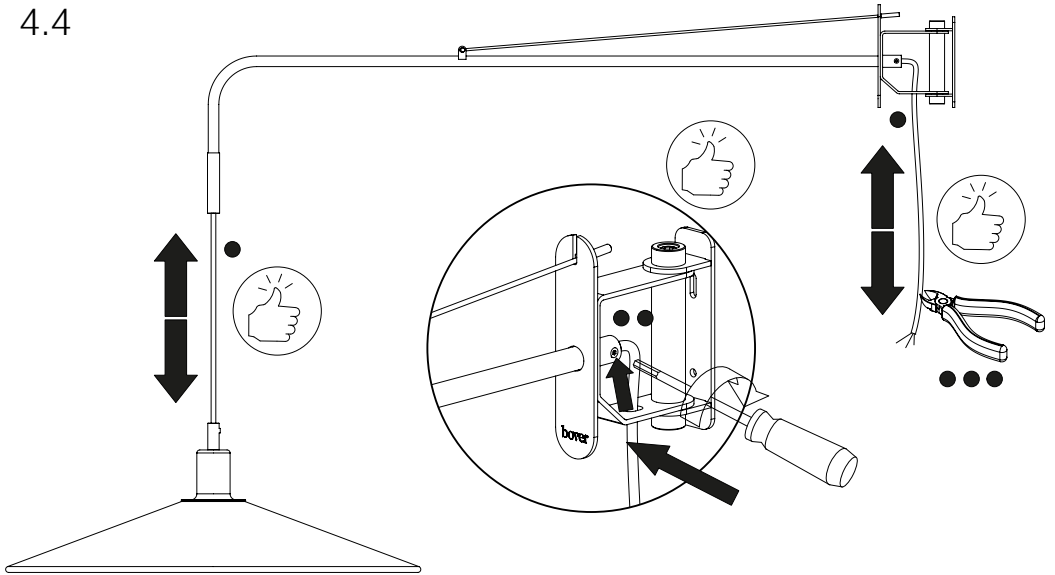

4.5

INSTALACION DEL ENCHUFE
PLUG INSTALLATION
INSTALLATION DE LA PRISE
STECKMONTAGE
 تركيب القابس

2P IP20 BLACK x1
(A)

2X0,75mm² (L N)

VER PAGINA 5
SEE PAGE 5
VOIR PAGE 5
SEHEN SIE SEITE 5
 انظر الصفحة 5

3P IP20 WHITE x1
(B)

3X0,75mm² (L ⊕ N)

L	MARRÓN	BROWN	BRUN	BROWN	بني
N	AZUL	BLUE	BLEU	BLAU	أزرق
⊕	AMARILLO-VERDE	YELLOW-GREEN	JAUNE-VERT	GELB-GRÜN	اصفر- اخضر

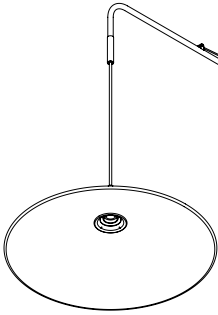

NANS 55 A/98 INDOOR E27

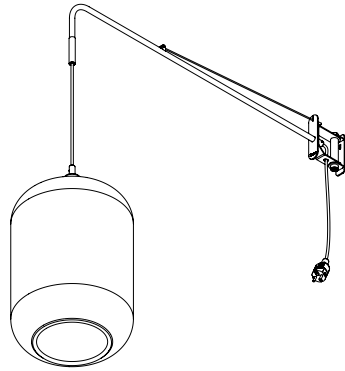

NANS 31.2 A/98 INDOOR E27

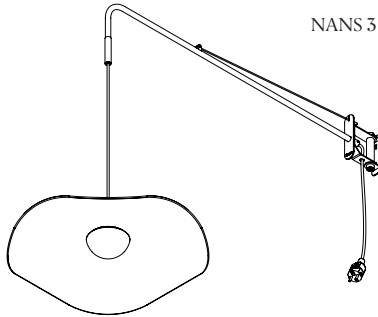

MEDITERRANIA 52 A/98 INDOOR LED

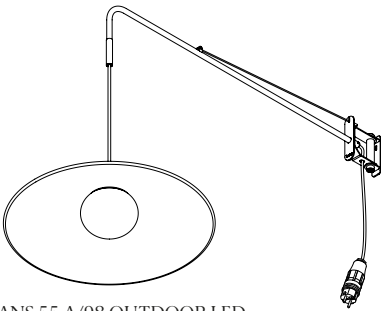

NANS 55 A/98 OUTDOOR LED

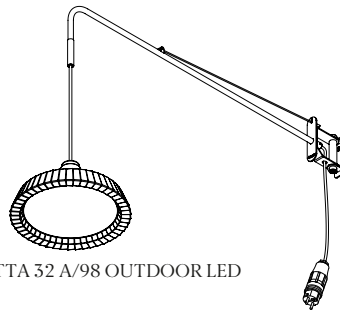

MARIETTA 32 A/98 OUTDOOR LED

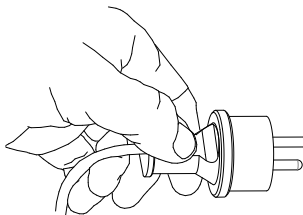

5 MONTAJE DE LA LAMAPARA
MOUNTING OF THE BULB
MONTAGE DE L'AMPOULE
MONTAGE DER GLÜHBIRNE

تركيب المصباح

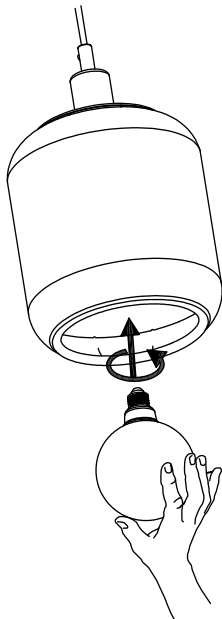
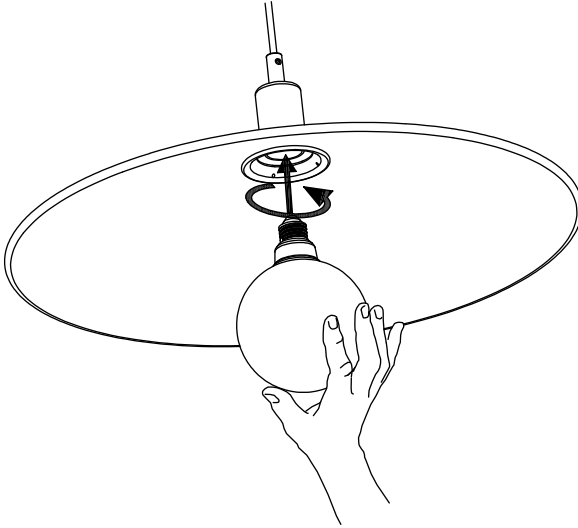

CLASE DE EFICIENCIA ENERGÉTICA / ENERGY EFFICIENCY CLASS
CLASSE D'EFFICACITÉ ÉNERGÉTIQUE / ENERGIE-EFFIZIENZKLASSE

MODELO / MODEL / MODELE / MODELLE:

Mediterrània 52 A/98

Número de registro EPREL

EPREL registration number

Numéro d'enregistrement EPREL

EPREL-Registrierungsnummer: 1358289

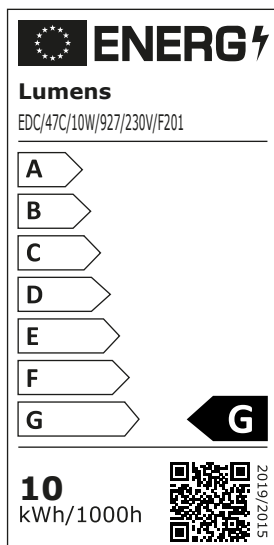

CLASE DE EFICIENCIA ENERGÉTICA / ENERGY EFFICIENCY CLASS
CLASSE D'EFFICACITÉ ÉNERGÉTIQUE / ENERGIE-EFFIZIENZKLASSE

MODELO / MODEL / MODELE / MODELLE:

Nans 55 A/98 Outdoor

Marietta 32 A/98 Outdoor

Número de registro EPREL

EPREL registration number

Numéro d'enregistrement EPREL

EPREL-Registrierungsnummer: 1125386

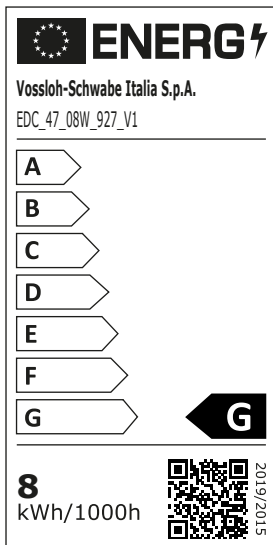

bover
barcelona lights

Avda. Catalunya 173
Poligon Ind. Sud
08440 Cardedeu
Barcelona, Spain

T. +34 938 713 152
F. +34 938 462 089
info@bover.es
www.bover.es

1231 Collier Road,
Suite C
Atlanta, GA 30318
United States

T. +1 (404) 924 2342
info@boverusa.com
www.boverusa.com

